

SCHRANKENZAUN 210/110

M. LAMPENAUFNAHME

SCHRANKENZAUN M. LAMPENAUFNAHME

Artikelnr.	Bezeichnung		Ausf.	ca. kg	Maße	M
105662	Schrankenzaun 210/110 RA1*	m. Lampenaufnahme	Kunststoff	12,00	210x110mm	
206213	Schrankenzaun 210/110 RA2*	m. Lampenaufnahme	Kunststoff	12,00	210x110mm	

ZUBEHÖR

Artikelnr.	Bezeichnung		Ausf.	ca. kg	Maße	M
105679	Betonsockel	f. Mobilzaun	Beton	32,00	590x220x130mm	M
105681	Kunststoffsockel PRO	f. Mobilzaun	Kunststoff	26,00	680x250x150mm	M
105680	Kunststoffsockel	f. Mobilzaun	Kunststoff	23,50	660x240x150mm	
105678	Bakenfuß	f. Mobilzaun	Kunststoff	28,50	755x380x125mm	

LAGER- & TRANSPORTEINRICHTUNG

Artikelnr.	Bezeichnung		Ausf.	ca. kg	Maße	M
105665	Lager- und Transportgestell	f. 20 Stk. Schrankenzaun 210	verzinkt	76,00		M

M = EKRO MIETPARK; *erhältlich in den Reflexionsklassen RA1 oder RA2

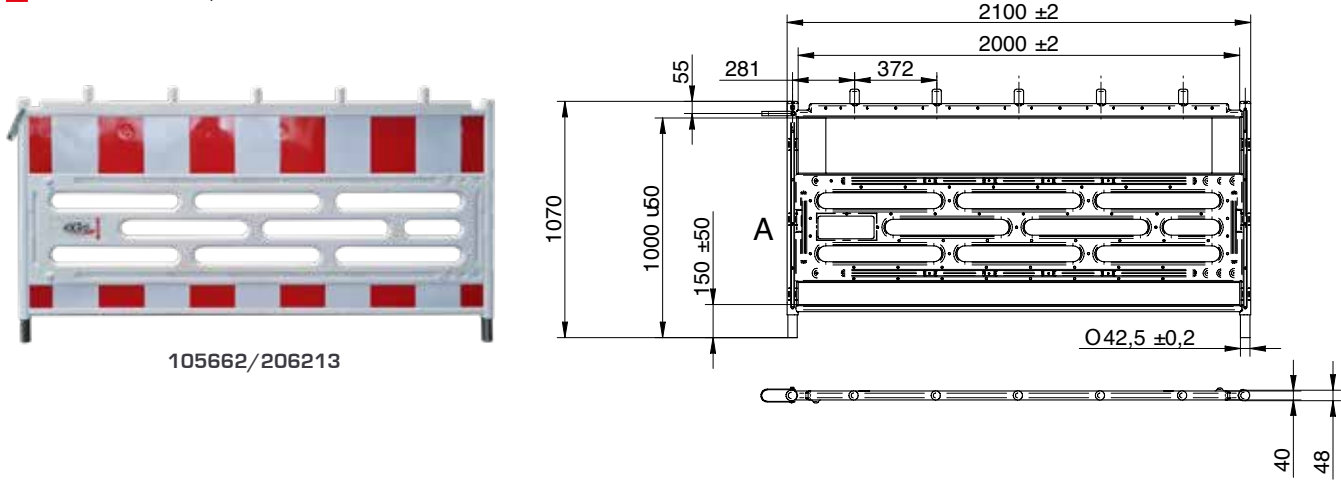

Für Satz- und Druckfehler wird keine Haftung übernommen. Technische Änderungen vorbehalten. © EKRO Bausystem GmbH